

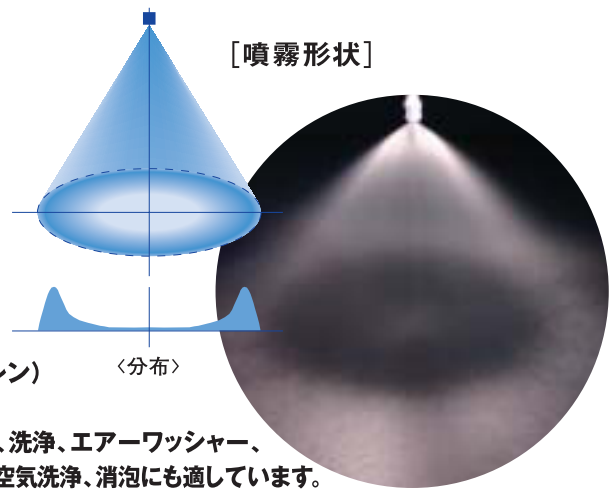

- 噴霧形状
 ●ホローコーン
 噴霧方向
 ●アングル
 取付けネジサイズ
 ●3/8"の雌ネジ
 材質
 ●PP(ポリプロピレン)
 用途
 ●冷却、加湿に最適、洗浄、エアークリーナー、スクラバーなどの空気洗浄、消泡にも適しています。

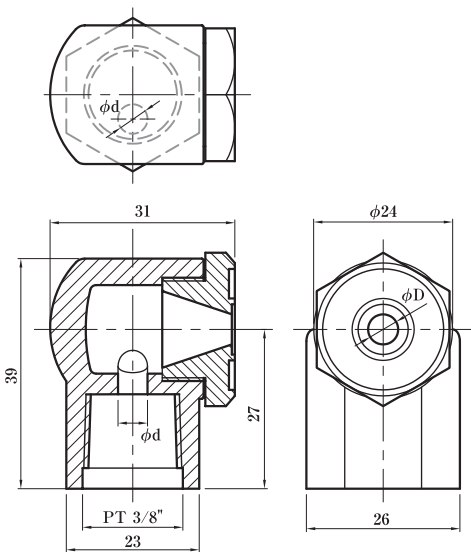

F TYPE



● 特 長

ホローコーン噴霧型の中ではベーシックタイプであり、取付けネジのセンターと噴霧口のセンターは同一芯にありますが、ボディオリフィスはそれに対して偏芯しています。NF、NFBと同様にキングノズルの中では比較的粒子の細かい霧を発生しますので冷却、加湿には最適です。

● 組合せ

ボディは4種類あり、裏側に「TYPE-F」の刻印とその上の円の中にボディオリフィス口径を表す記号が書かれ、Lは $\phi 3\text{mm}$ 、M= $\phi 4\text{mm}$ 、P= $\phi 6\text{mm}$ 、Q= $\phi 7\text{mm}$ を示しています。噴霧口は6種類あり、キャップの部分の円の中に口径を表す数字が書かれ、そのまま $\phi 2.3\text{mm}$ 、 $\phi 3.1\text{mm}$ 、 $\phi 3.9\text{mm}$ 、 $\phi 5.1\text{mm}$ 、 $\phi 5.9\text{mm}$ を示しています、その他数字は書かれていませんが $\phi 9.5\text{mm}$ もあります。これらのボディとキャップの組合せで色々な噴霧角度、水量が得られます。

● その他

当カタログでは性能表を0.2MPaでの噴霧角度 85° を境とした「広角」と「浅角」に分けて表示しました。

テストデータ解説

[噴霧水量]

井戸を水源として自給水ポンプにより給水し、フロート型面積式流量計を用いて目視により水量測定し、0.05MPa~0.5MPaまで0.05MPa刻みの数値データとして掲載しています。

[噴霧角度]

噴霧圧力0.05、0.2、0.5MPaに於ける噴霧角度を測定し、掲載しています。(Fの全部、NFの一部は0.05MPaの代わりに0.1MPaのデータを使用)

[平均噴霧粒子径]

当社が採用した粒子径の測定方法は「液浸法」と呼ばれる方法で、透明プレート上に直径20mm、厚さ2mmのリングを接着し、その中にシリコンオイルを満たし、噴霧圧力0.2MPaの噴霧中に晒して霧を捕獲します。それを素早く拡大写真に撮って霧粒子の大きさと数をカウントし、ザウター平均粒径の計算式(全体積合計/全表面積合計)を使って



<テスト装置>

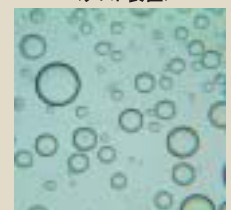

<噴霧粒径写真>

